

**Bezeichnung** 15Z1G04-1000**Oxni Code** 5B7

Sinusfilter

**Für Soforthilfe** [info@oxni.ch](mailto:info@oxni.ch)  
[+41 52 551 00 40](tel:+41525510040)**Für Reparaturen** Oxni GmbH  
Klosterstrasse 34  
8406 Winterthur

Es müssen die Hinweise aus dem mitgelieferten Produktehandbuch beachtet werden!

<b>Abmessung</b>	Gerät
Breite [mm]	243
Höhe [mm]	225
Tiefe [mm]	180

<b>Anschluss</b>	
3 Phase + Erde	≤10mm <sup>2</sup>
Schutzklasse	IP20
Klimakategorie	3K3

**Elektrische Daten**

Nenneingangsstrom	24 A
Maximal Strom	36 A
Bemessungsspannung	400 Vac
Maximal Motor Frequenz	100 Hz
Umrichter Schaltfrequenz	4-16 kHz
Widerstand	36.8 mΩ
Verlustleistung	95 W
Gewicht	11.5 kg
Spannungsabfall bei Nennstrom 50Hz	8 %

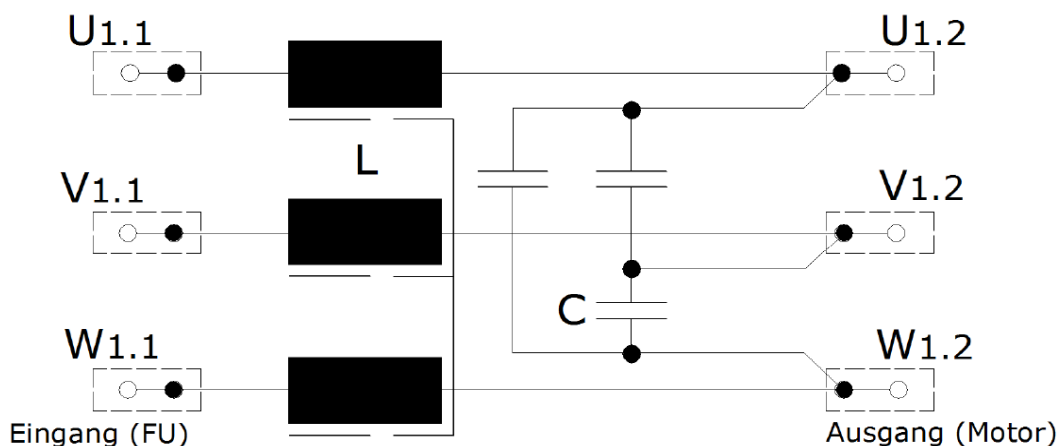
**Wichtig Kabellänge zwischen Regler und Filter so kurz wie möglich halten**

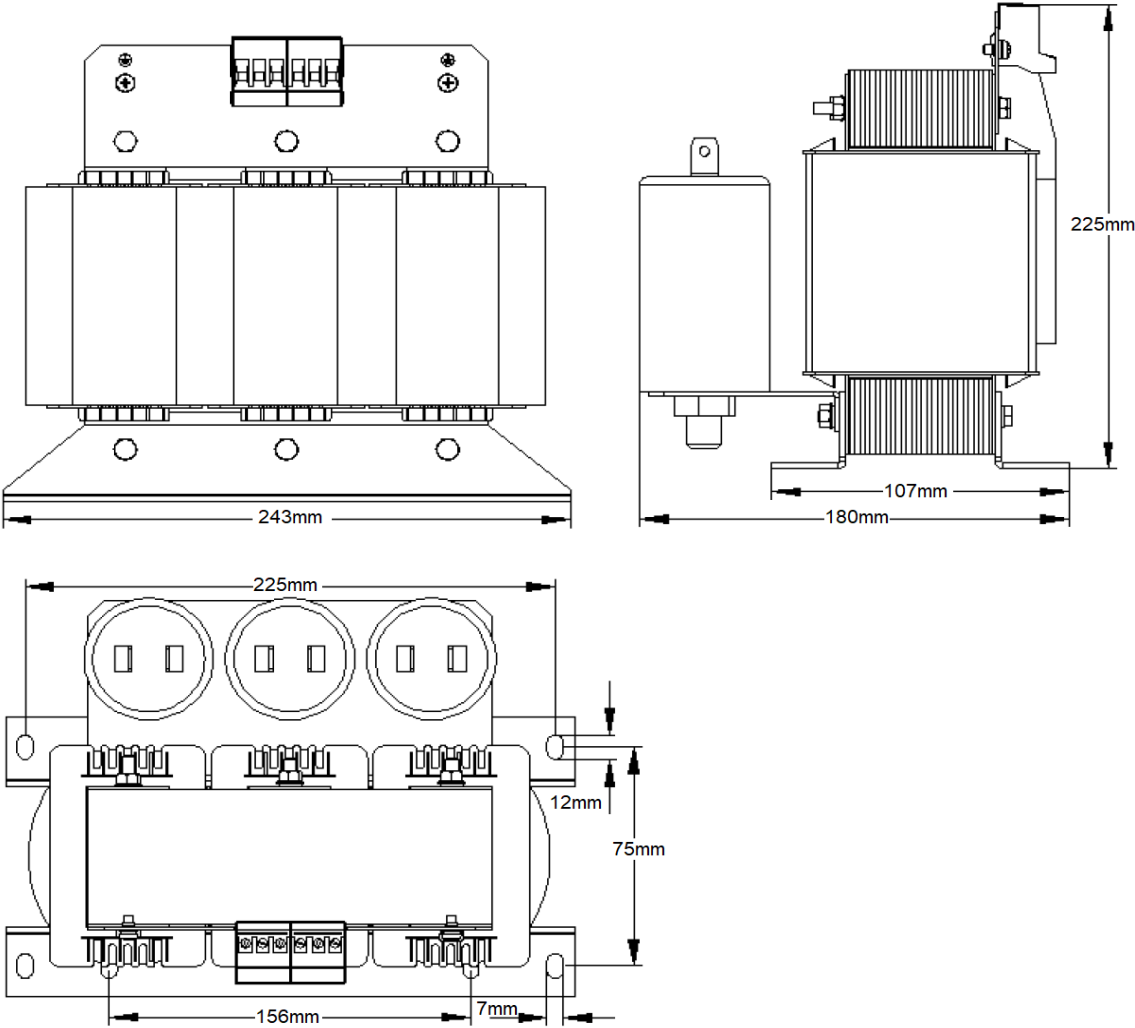

**Linksammlung**

Sinusfilter      Datenblatt      [Link](#)

Oxni      [Link](#)

