

Bezeichnung MCD0750256001
Oxni Code 366F Linear Motor Magnet

Für Soforthilfe info@oxni.ch
[+41 52 551 00 40](tel:+41525510040)

Für Reparaturen Oxni GmbH
 Klosterstrasse 34
 8406 Winterthur

Es müssen die Hinweise aus dem mitgelieferten Produktehandbuch beachtet werden!

Umgebung 5..+40°C -1000 m.ü.M.

Technische Daten

Magnetische Anziehungskraft 2.66 kN
 Gewicht Magnetbahn 1.40 kg
 Länge 256 mm

Magnetbahn

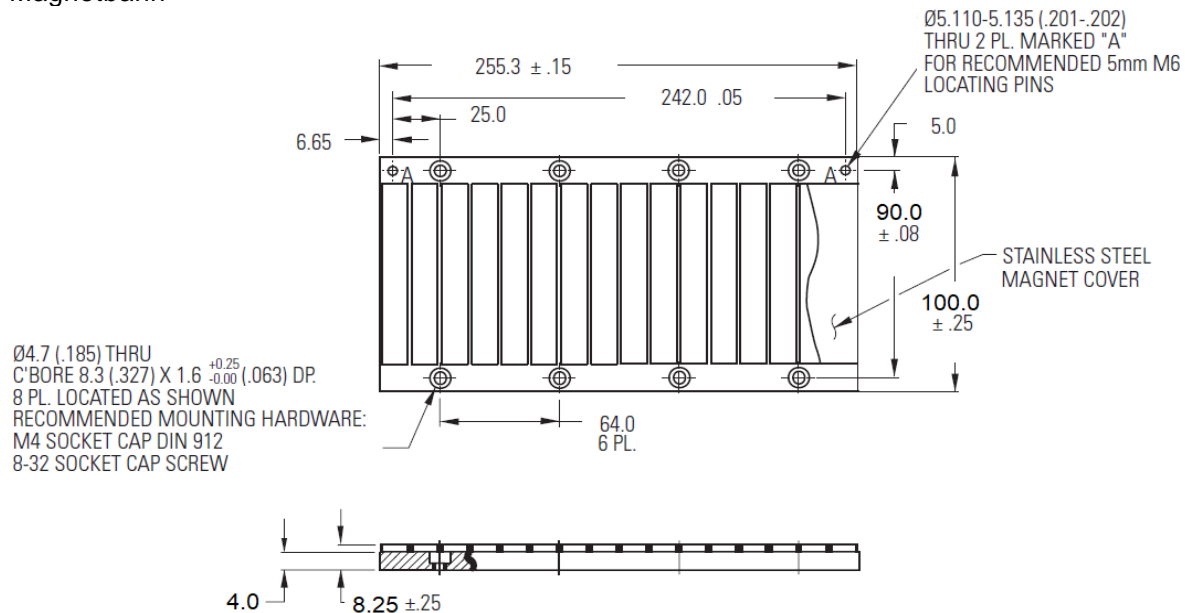

Magnetbahnen können beliebig kombinieren
 Korrekte Ausrichtung durch A-Pin Sicherstellen
 A-Pin Distanz einhalten, Magnetbahnen nicht direkt anliegend montieren



Linksammlung

DDL	3D Zeichnung Spule	Link
DDL	3D Zeichnung Magnet	Link
DDL	Manual	Link
DDL	Typenschlüssel	Link
DDL	CE Konformität	Link
Oxni		Link

