

<b>Bezeichnung</b>	BAR(U) 600-23		
<b>Oxni Code</b>	3B93	Bremswiderstand	
<b>Für Soforthilfe</b>	<a href="mailto:info@oxni.ch">info@oxni.ch</a> <a href="tel:+41525510040">+41 52 551 00 40</a>	<b>Für Reparaturen</b>	Oxni GmbH Klosterstrasse 34 8406 Winterthur

Es müssen die Hinweise aus dem mitgelieferten Produktehandbuch beachtet werden!

Abmessung	Wandmontage		Bodenmontage	
	Breite [mm]	92	492	549
Höhe [mm]	549	932	120	420
Tiefe [mm]	120	320	92	292

### Anschluss

-RBext,+RBext

Schutzklasse IP20

### Elektrische Daten

Widerstand	23 $\Omega$
Dauerleistung	600 W
Spitzenleistung	960 W
Normal Betrieb	<130 %
Zulässiger Grenzbereich	<160 %
Gewicht	3 kg
Toleranzen	+8 % kalt -7 % bei 320°C

Absicherung 50A

### Prinzipschaltbild

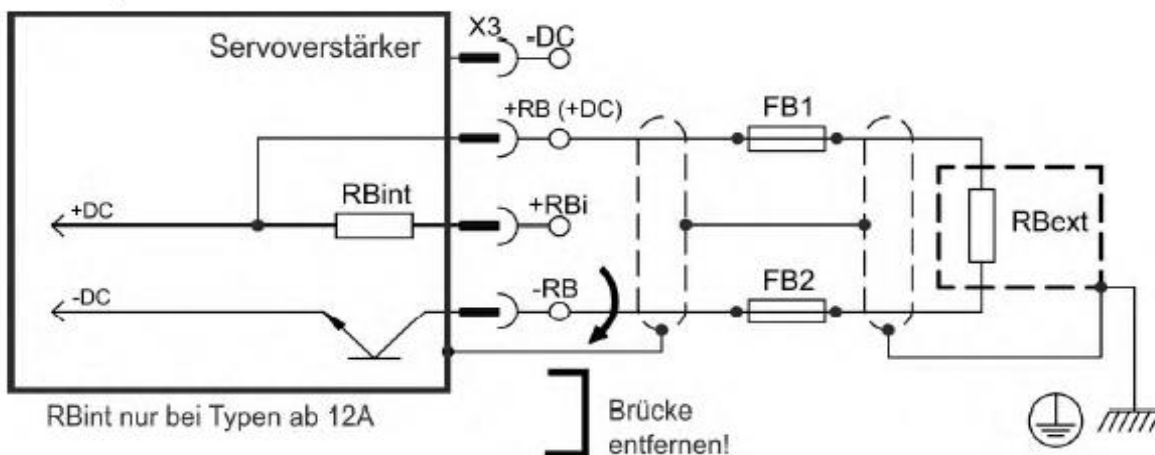

### Mechanischer Aufbau

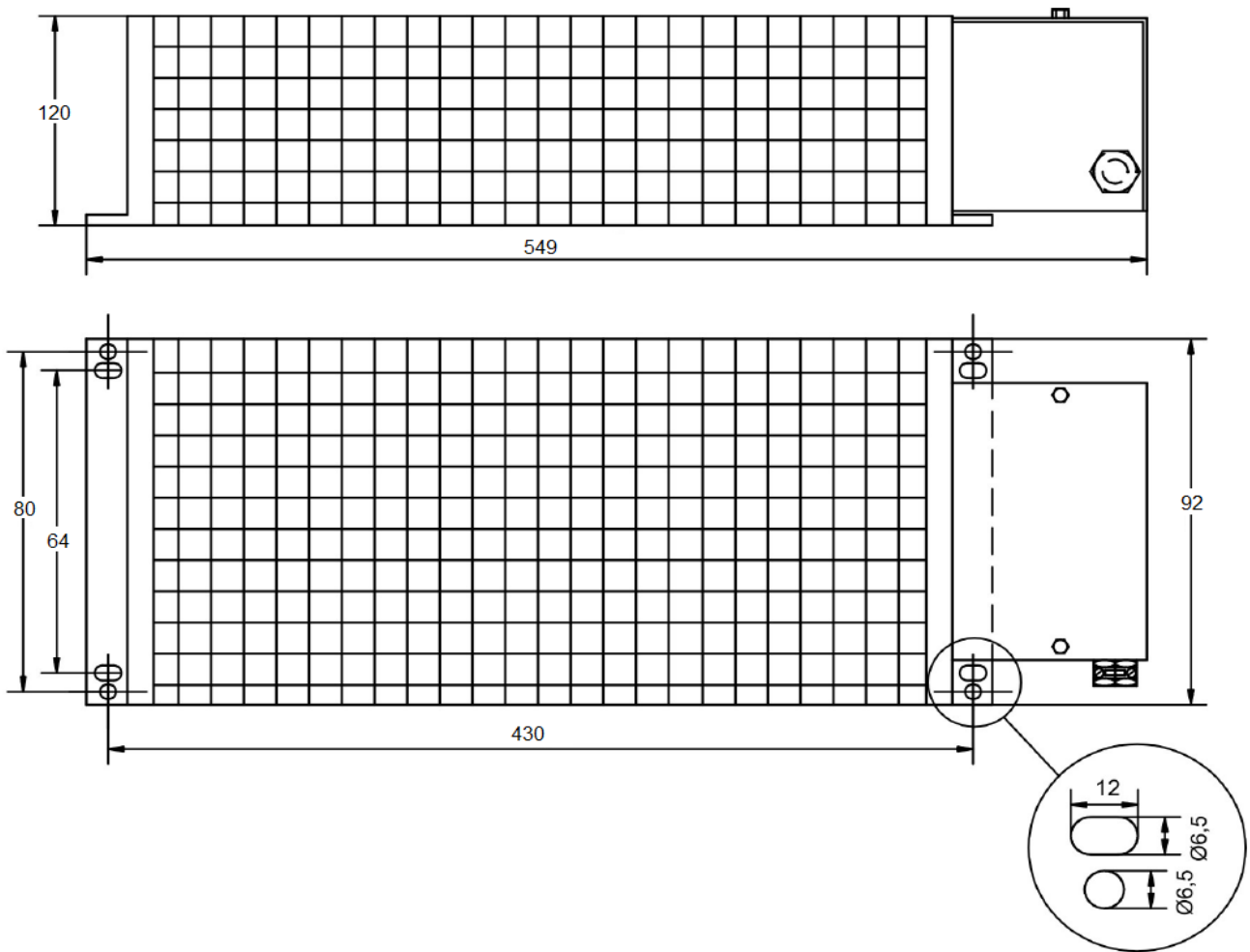

## Linksammlung

BAR	3D Zeichnung	<a href="#">Link</a>
BAR	Installation	<a href="#">Link</a>
BAR	CE Zeichnung	<a href="#">Link</a>
Oxni		<a href="#">Link</a>

