

**Bezeichnung** BGM81-3-CC-xxx-P135S+XX  
**Oxni Code** 4B57 Linearaktuator Zubehör

**Für Soforthilfe** [info@oxni.ch](mailto:info@oxni.ch)  
[+41 52 551 00 40](tel:+41525510040)

**Für Reparaturen** Oxni GmbH  
 Klosterstrasse 34  
 8406 Winterthur

Es müssen die Hinweise aus dem mitgelieferten Produkthandbuch beachtet werden!

## Riemengetriebe BGM81 für T130 Aktuator

### Technische Daten

Übersetzung	3.13 :1
Max. Antriebsdrehzahl	4000 rpm
Max. Antriebsmoment	28 Nm
Wirkungsgrad	85 %
Trägheitsmoment	14.39 kgcm <sup>2</sup>
Gewicht	14 kg

### Mechanische Daten

	Anzugsmoment	
Kupplung Motor (d2)	480 Nm	TLK 250 L 32X45
Kupplung Aktuator (f1)	8.8 Nm	1062 032x060 MAV

Anbaufansch Motor/Getriebe	GearKo TB115
Anbaufansch Aktuator	T13SX XXX B5010
Option	keine

### Zeichnung

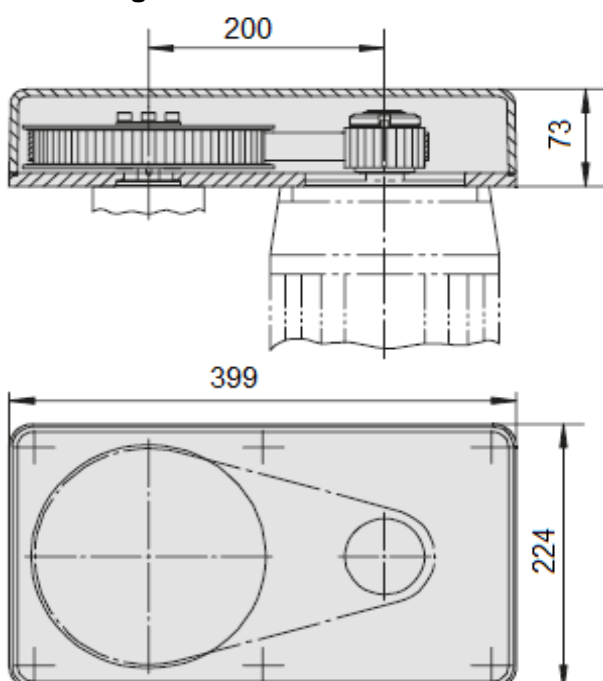

## Linksammlung

BGM	3D Zeichnung	<a href="#">Link</a>
BGM	Betriebsanleitung	<a href="#">Link</a>
T13	Betriebsanleitung	<a href="#">Link</a>
T13	Installation	<a href="#">Link</a>
Oxni		<a href="#">Link</a>

