

Bezeichnung	G42C DA160MB4	
Oxni Code	5112	AC Stirnradgetriebemotor
Für Soforthilfe	info@oxni.ch +41 52 551 00 40	Für Reparaturen
		Oxni GmbH Klosterstrasse 34 8406 Winterthur

Es müssen die Hinweise aus dem mitgelieferten Produktehandbuch beachtet werden!

Anschluss	2xM40	Lage 0A
Temperatursensor	keinen	
Bremse	keine	
Lüftung	normal	mit Schutzdach
Feedback	keines	

Umgebung -20..+40°C -1000 m.ü.M.

Technische Daten

Gewicht	126 kg
Einbaulage	M4 ↓
Farbe	RAL7031 blaugrau

Stirnradgetriebe

Abtriebsdrehzahl	358 rpm
Drehmoment	295 Nm
Getriebebeiwert	1.40
Übersetzung	2318 :567
Schmierstoff	2.5 l CLP VG220 Mineralöl
Trägheit	9.019 kgcm ²

Drehstrommotor

	IE3
Nennleistung	11 kW
Drehzahl	1465 rpm
Nennmoment	72 Nm
Spannung Δ/Y	230/400 V
Frequenz	50 Hz
Nennstrom	34.0/19.7 A
cos φ	0.88
η100%	91.4 %
η75%	91.8 %
η50%	91.5 %
Anlaufmoment	180 Nm
Anlaufstrom	8.3*Nennstrom
Kippmoment	244.8 Nm
Trägheit	690 kgcm ²

Isolationsklasse	155
Schutzart	IP54



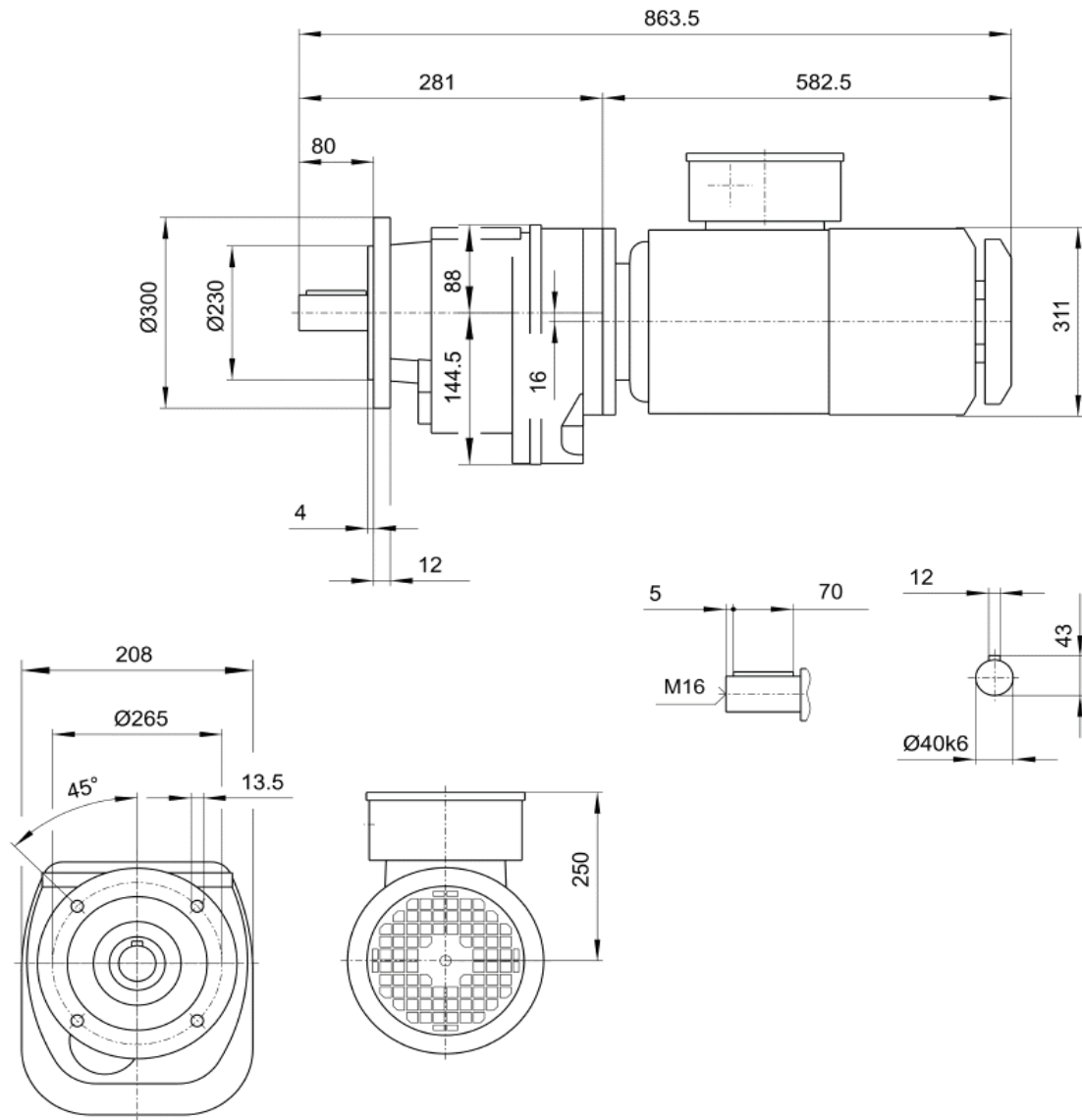

Linksammlung

DM	3D Zeichnung	Link
DM	Betriebsanleitung	Link
DM	ATEX	Link
DM	CE Konformität	Link
Oxni		Link

