

<b>Bezeichnung</b>	G52C Ex DA160MB4 Ex TW		
<b>Oxni Code</b>	5113	AC Stirnradgetriebemotor	
<b>Für Soforthilfe</b>	<a href="mailto:info@oxni.ch">info@oxni.ch</a>	<b>Für Reparaturen</b>	Oxni GmbH
	<a href="tel:+41525510040">+41 52 551 00 40</a>		Klosterstrasse 34
			8406 Winterthur

Es müssen die Hinweise aus dem mitgelieferten Produktehandbuch beachtet werden!

<b>Anschluss</b>	2xM40	Lage 0A
<b>Temperatursensor</b>	Kaltleiter	
<b>Bremse</b>	keine	
<b>Lüftung</b>	Metalllüfter	mit Schutzdach
<b>Feedback</b>	keines	
<b>Umgebung</b>	Explosionsschutz II3D Ex tc IIIC T135°C Dc	

#### Technische Daten

Gewicht	157 kg
Einbaulage	M4 ↓
Farbe	RAL7031 blaugrau

#### Stirnradgetriebe

Abtriebsdrehzahl	381 rpm
Drehmoment	265 Nm
Getriebebeiwert	5.20
Übersetzung	3.85 :1
Schmierstoff	4.8 l CLP VG220 Mineralöl
Trägheit	23.89 kgcm <sup>2</sup>

#### Drehstrommotor

	IE3
Nennleistung	11 kW
Drehzahl	1465 rpm
Nennmoment	72 Nm
Spannung Δ/Y	230/400 V
Frequenz	50 Hz
Nennstrom	34.0/19.7 A
cos φ	0.88
η100%	91.4 %
η75%	91.8 %
η50%	91.5 %
Anlaufmoment	180 Nm
Anlaufstrom	8.3*Nennstrom
Kippmoment	244.8 Nm
Trägheit	690 kgcm <sup>2</sup>

Isolationsklasse	155
Schutzart	IP65



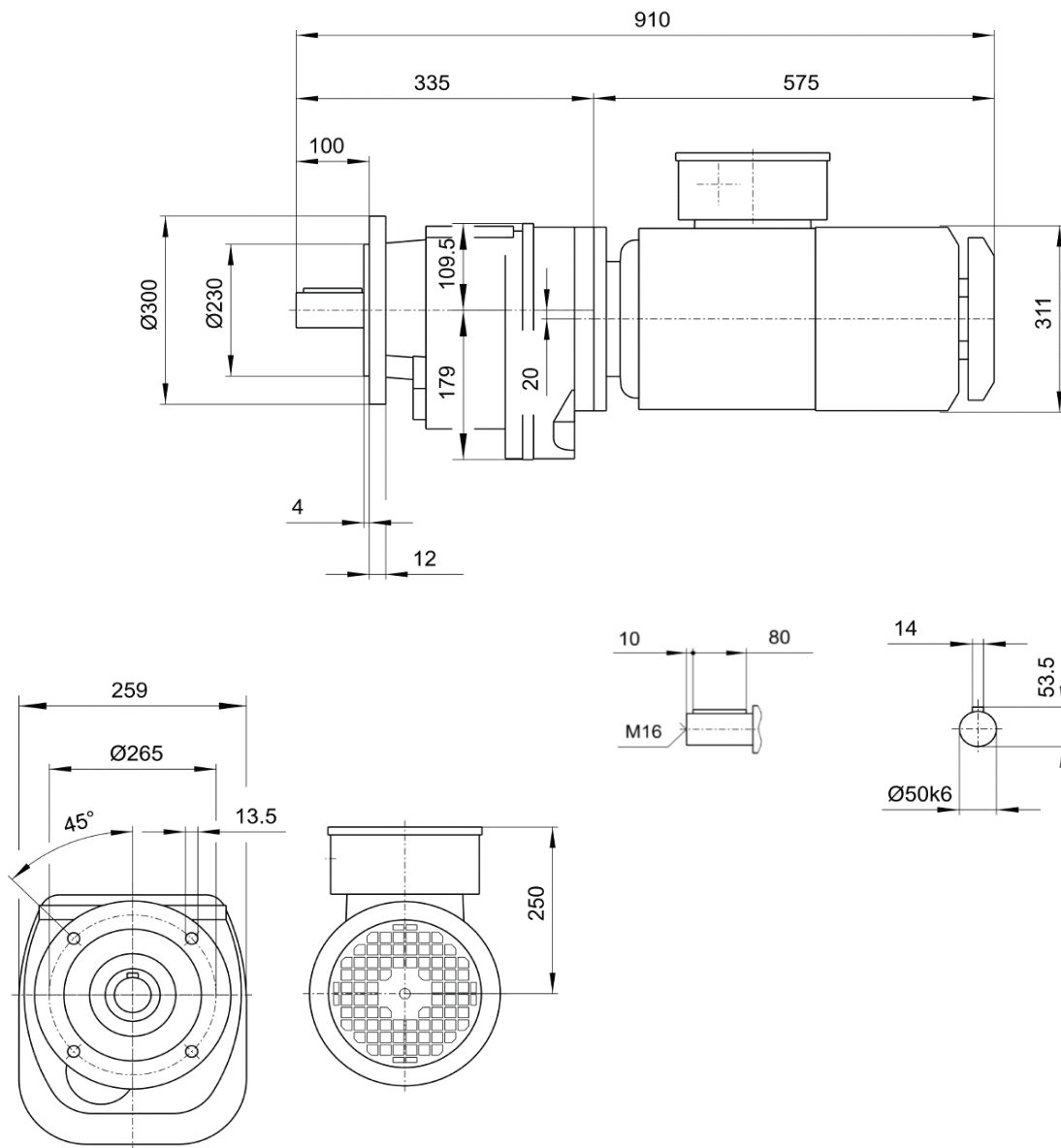

### Linksammlung

DM	3D Zeichnung	<a href="#">Link</a>
DM	Betriebsanleitung	<a href="#">Link</a>
DM	ATEX	<a href="#">Link</a>
DM	CE Konformität	<a href="#">Link</a>
Oxni		<a href="#">Link</a>

