

Bezeichnung 30E4T60-1001
Oxni Code 5B144

EMV Filter

Für Soforthilfe info@oxni.ch
[+41 52 551 00 40](tel:+41525510040)

Für Reparaturen Oxni GmbH
 Klosterstrasse 34
 8406 Winterthur

Es müssen die Hinweise aus dem mitgelieferten Produktehandbuch beachtet werden!

Nebenbaufilter für F6 Gehäuse 9 (31F6)

Abmessung	Gerät	Einbau
Breite [mm]	260	270
Höhe [mm]	390	590
Tiefe [mm]	135	185

Anschluss

Querschnitt Phasen	M10 Stromschiene
Querschnitt Erdung	M12 Schrauben
Klimakategorie	3K3

Elektrische Daten

Nenningangstrom	650 A
Bemessungsspannung	3x400 Vac
Netzfrequenz	50 Hz
Ableitstrom	220 mA
Verlustleistung	50 W
Gewicht	21.5 kg

Grenzwertklasse nach EN61800-3

Frequenz	2kHz	4kHz	8kHz	16kHz
C2	30m	30m	30m	30m

Prinzipschaltbild

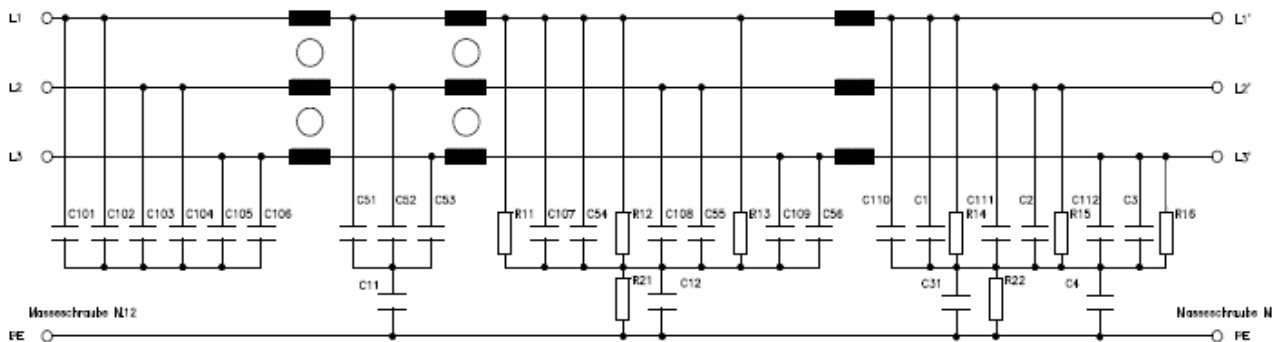

Mechanischer Aufbau

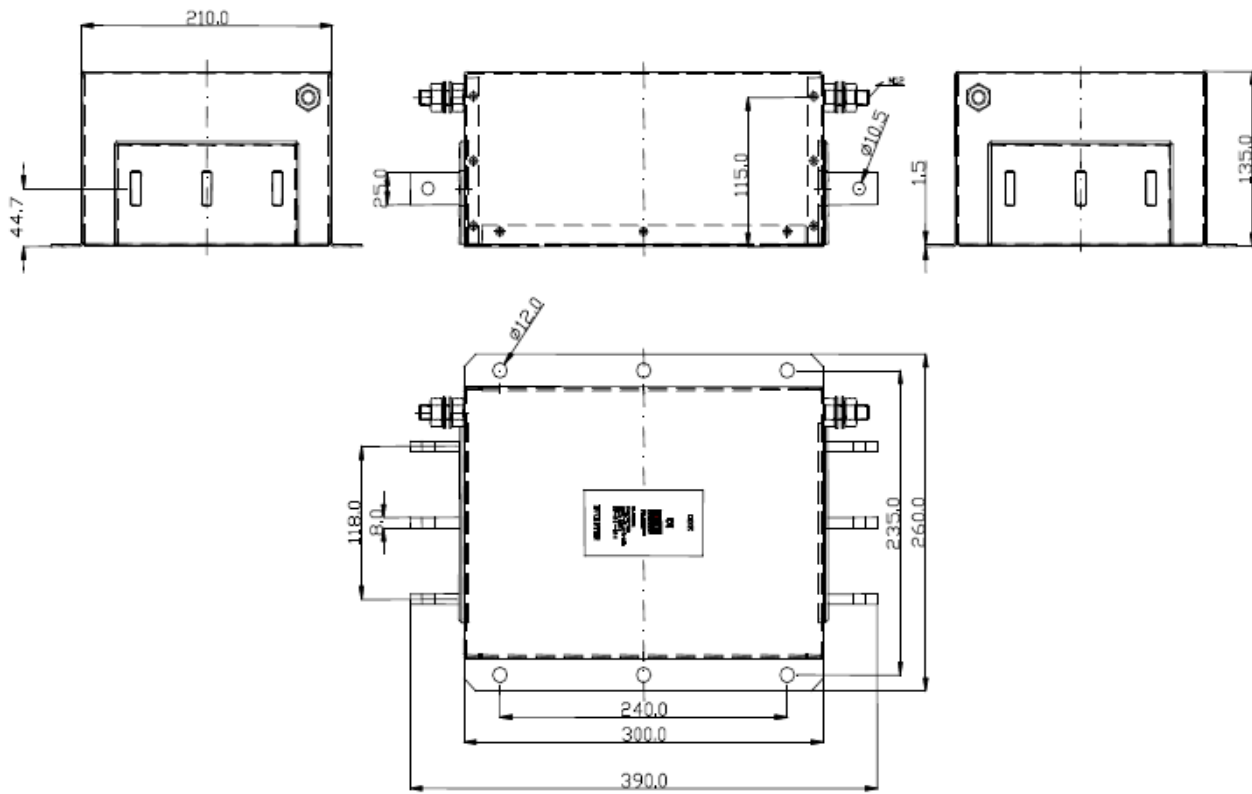

Einbaulage mit Anschlüssen oben oder unten, nicht seitlich!



Linksammlung

E4	3D-Zeichnung	Link
E4	Installation	Link
E4	CE	Link
Oxni		Link

