

<b>Bezeichnung</b>	07Z2F04-1003		
<b>Oxni Code</b>	5B1F		Motordrossel
<b>Für Soforthilfe</b>	<a href="mailto:info@oxni.ch">info@oxni.ch</a>	<b>Für Reparaturen</b>	Oxni GmbH
	<a href="tel:+41525510040">+41 52 551 00 40</a>		Klosterstrasse 34
			8406 Winterthur

Es müssen die Hinweise aus dem mitgelieferten Produktehandbuch beachtet werden!

<b>Abmessung</b>		Bodenmontage
Breite [mm]	168	368
Höhe [mm]	280	380
Tiefe [mm]	160	360

### Anschluss

U, V, W, PE	
Schutzklasse	IP20
Klimakategorie	3K3

### Elektrische Daten

Nenneingangstrom	2.6 A
Bemessungsspannung	3x400 Vac
Netzfrequenz	0..1600 Hz

Widerstand	407 mΩ
Induktivität	3.5 mH
Verlustleistung	18 W @ 800Hz
Gewicht	3.5 kg

### Prinzipschaltbild

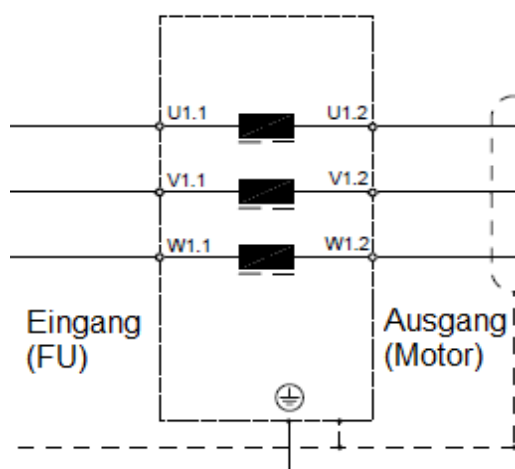

**Mechanischer Aufbau**