

Bezeichnung 10G6A90-4300**Oxni Code** 5B45

Nebenzug Bremswiderstand

Für Soforthilfe info@oxni.ch
[+41 52 551 00 40](tel:+41525510040)**Für Reparaturen** Oxni GmbH
Klosterstrasse 34
8406 Winterthur

Es müssen die Hinweise aus dem mitgelieferten Produktehandbuch beachtet werden!

Abmessung

Breite [mm]	25	225
Höhe [mm]	220	435
Tiefe [mm]	90	

Anschluss

R, ++	≤2.5mm ²
Schutzklasse	IP20
Klimakategorie	3K3

Elektrische Daten

Widerstand	160 Ω
Dauerleistung bei 40°C	200 W Oberflächentemperatur von 200K
Spitzenleistung (120s Zyklus)	300 W bei 60% Einschaltdauer
	440 W bei 40% Einschaltdauer
	600 W bei 25% Einschaltdauer
	840 W bei 15% Einschaltdauer
	1640 W bei 6% Einschaltdauer
	2600 W bei 3% Einschaltdauer
	4400 W bei 1% Einschaltdauer
Gewicht	0.9 kg
Absicherung	Eigensicher Schmilzt intern ohne Kurz- oder Erdschluss

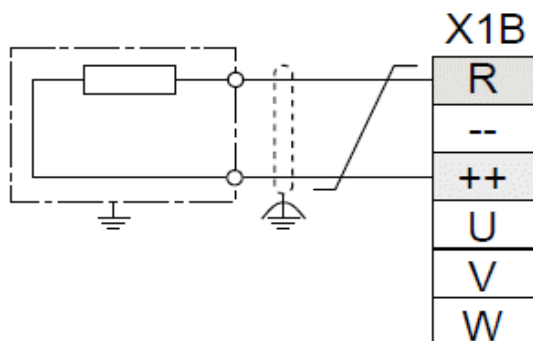
Prinzipschaltbild

Mechanischer Aufbau

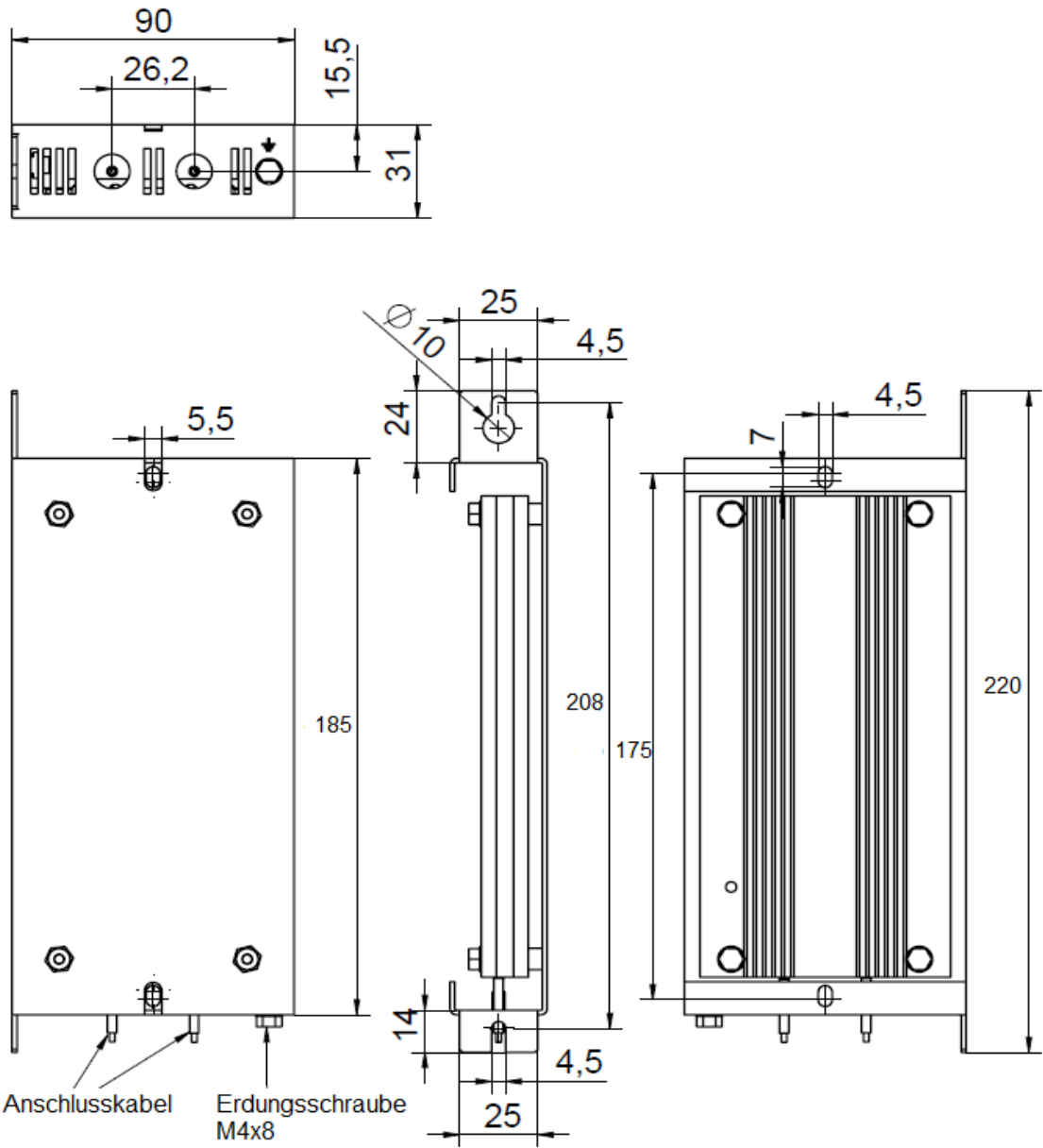

Linksammlung

G6	Installation	Link
Oxni		Link

