

**Bezeichnung** 12Z2F04-1003  
**Oxni Code** 5B96 Motordrossel

**Für Soforthilfe** [info@oxni.ch](mailto:info@oxni.ch)  
[+41 52 551 00 40](tel:+41525510040)

**Für Reparaturen** Oxni GmbH  
 Klosterstrasse 34  
 8406 Winterthur

Es müssen die Hinweise aus dem mitgelieferten Produktehandbuch beachtet werden!

### Abmessung

	Wandmontage	
Breite [mm]	130	430
Höhe [mm]	371	671
Tiefe [mm]	85	235

### Anschluss

U,V,W, PE	≤6.0 mm <sup>2</sup>
Schutzklasse	IP20
Klimakategorie	3K3

### Elektrische Daten

Nenneingangsstrom	9.5 A
Bemessungsspannung	3x400 Vac
Netzfrequenz	0..1600 Hz
Spannungsabfall	4 %
Widerstand	104 mΩ
Induktivität	0.967 mH
Verlustleistung	99 W @ 800Hz
Gewicht	4.7 kg

### Prinzipschaltbild

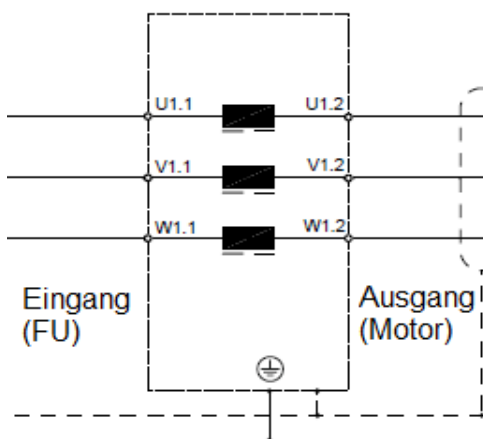

## Mechanischer Aufbau

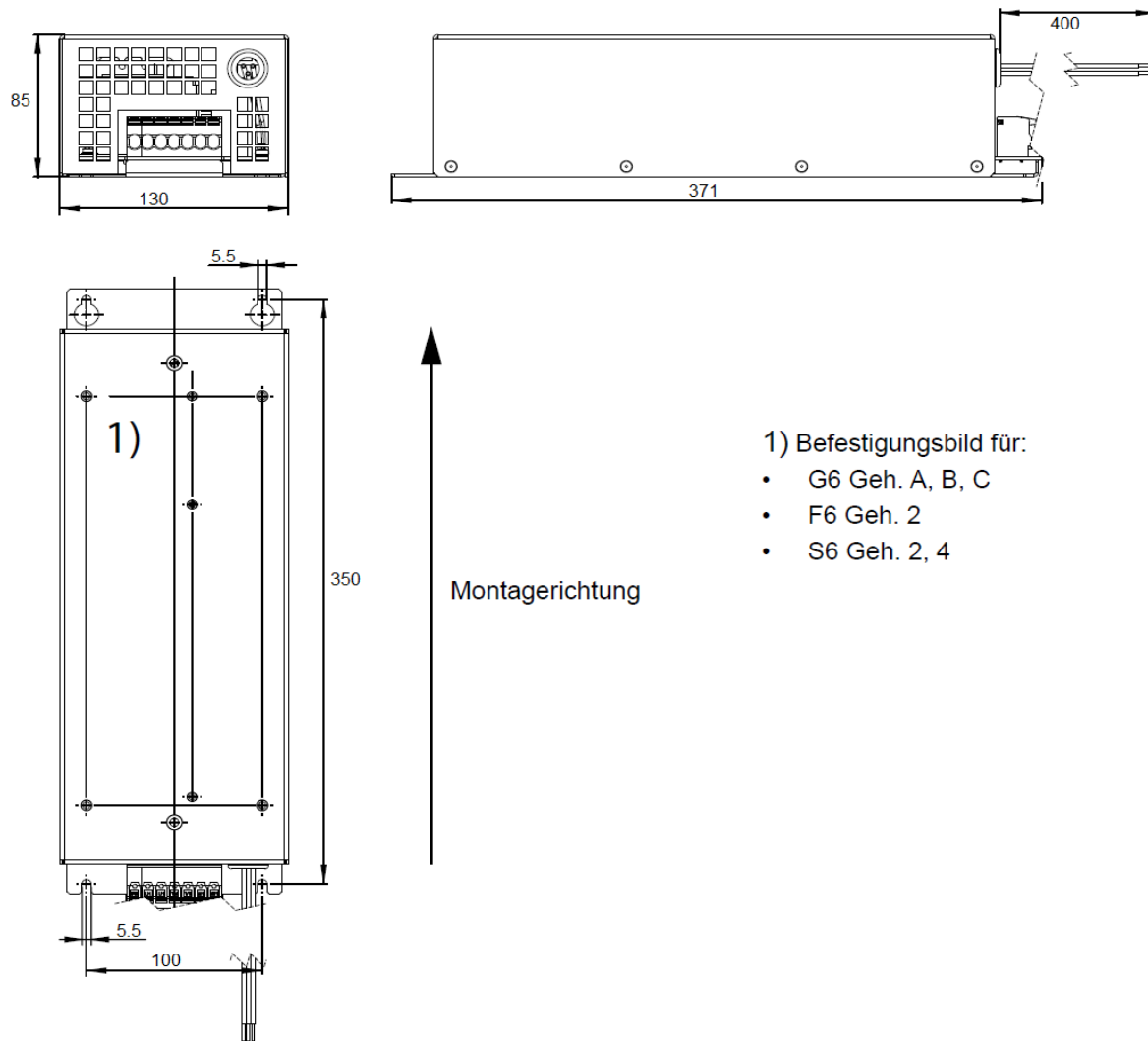

## Linksammlung

Z2	Installation	<a href="#">Link</a>
Oxni	Shop	<a href="#">Link</a>
Oxni		<a href="#">Link</a>

