

Bezeichnung	13Z2F04-1003		
Oxni Code	5B98	Motordrossel	
Für Soforthilfe	info@oxni.ch +41 52 551 00 40	Für Reparaturen	Oxni GmbH Klosterstrasse 34 8406 Winterthur

Es müssen die Hinweise aus dem mitgelieferten Produktehandbuch beachtet werden!

Abmessung

	Bodenmontage	
Breite [mm]	168	368
Höhe [mm]	280	380
Tiefe [mm]	160	360

Anschluss

U,V,W, PE	≤10.0 mm ²
Schutzklasse	IP20
Klimakategorie	3K3

Elektrische Daten

Nenneingangstrom	12 A
Bemessungsspannung	3x400 Vac
Netzfrequenz	0..1600 Hz
Spannungsabfall	4 %
Widerstand	52 mΩ
Induktivität	0.766 mH
Verlustleistung	35 W @ 800Hz
Gewicht	5.2 kg

Prinzipschaltbild

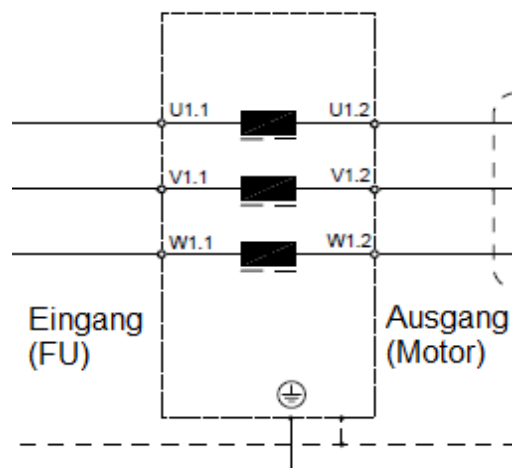

Mechanischer Aufbau

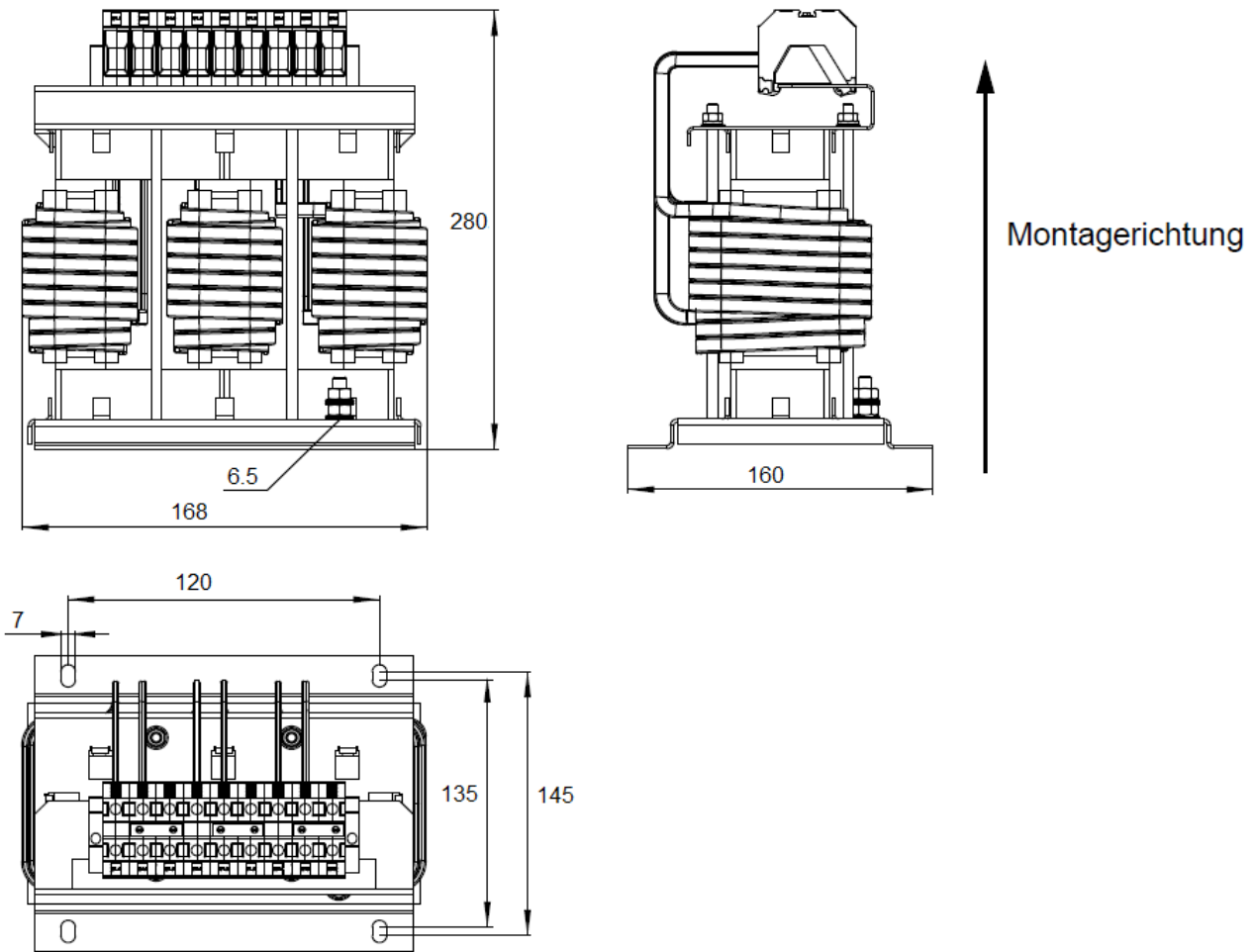

Linksammlung

Z2 Installation [Link](#)

Oxni Shop [Link](#)

Oxni [Link](#)

