

**Bezeichnung** 09Z1G04-1000  
**Oxni Code** 5BAC

Sinusfilter

**Für Soforthilfe** [info@oxni.ch](mailto:info@oxni.ch)  
[+41 52 551 00 40](tel:+41525510040)

**Für Reparaturen** Oxni GmbH  
 Klosterstrasse 34  
 8406 Winterthur

Es müssen die Hinweise aus dem mitgelieferten Produktehandbuch beachtet werden!

**Abmessung** Gerät  
 Breite [mm] 148  
 Höhe [mm] 150  
 Tiefe [mm] 132

**Anschluss**  
 3 Phase + Erde  $\leq 4\text{mm}^2$   
 Schutzklasse IP20  
 Klimakategorie 3K3

### Elektrische Daten

Nenneingangsstrom	4.1 A
Maximal Strom	7.4 A
Bemessungsspannung	400 Vac
Maximal Motor Frequenz	100 Hz
Umrichter Schaltfrequenz	4-16 kHz
Widerstand	255 m $\Omega$
Verlustleistung	36.7 W
Gewicht	2.5 kg
Spannungsabfall bei Nennstrom 50Hz	8 %

**Wichtig Kabellänge zwischen Regler und Filter so kurz wie möglich halten**

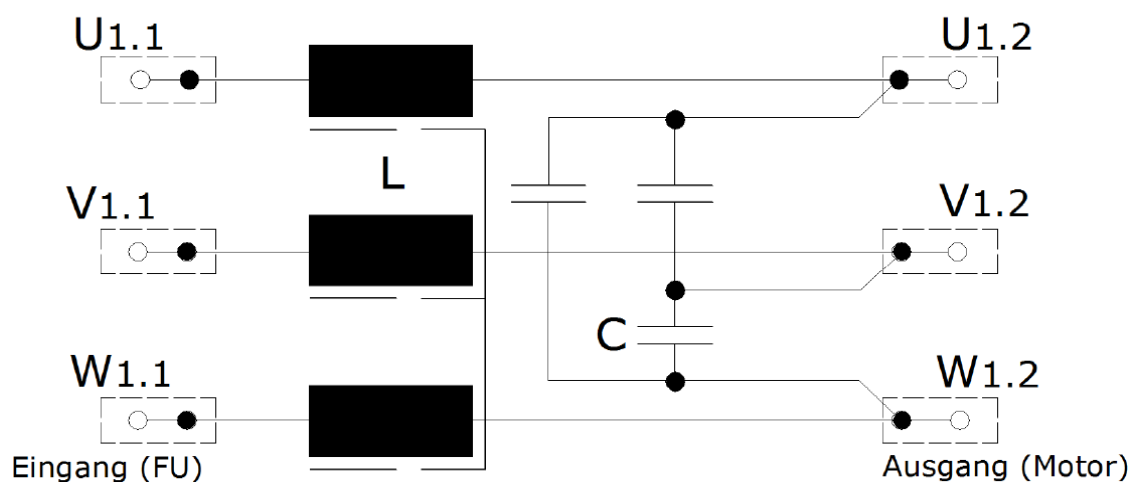

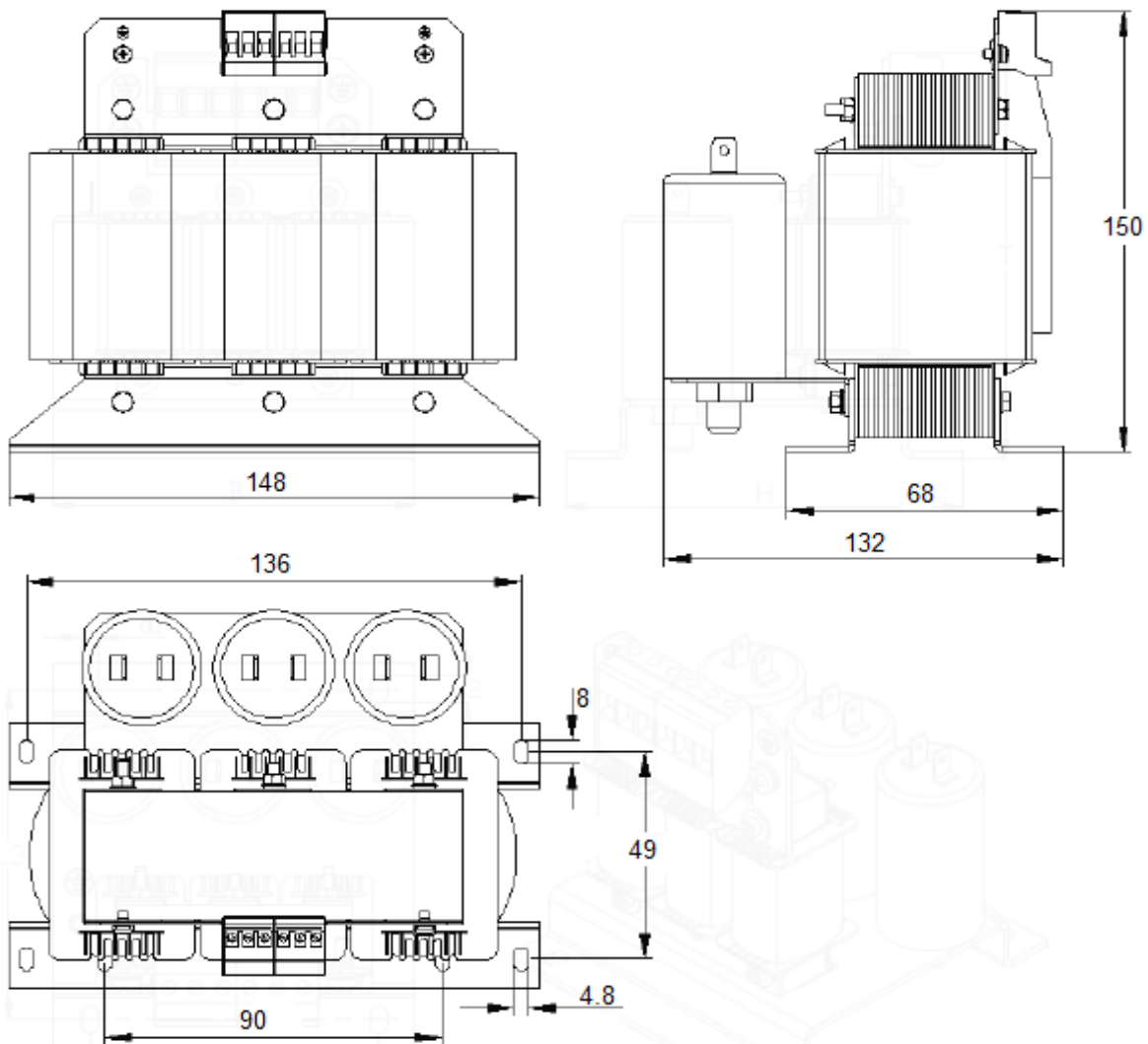

## Linksammlung

Sinusfilter                      Datenblatt [Link](#)

Oxni                                Shop [Link](#)  
Oxni                                [Link](#)

