

<b>Bezeichnung</b>	GDP090-007-P1-2M20		
<b>Oxni Code</b>	63105	Planetengetriebe	
<b>Für Soforthilfe</b>	<a href="mailto:info@oxni.ch">info@oxni.ch</a>	<b>Für Reparaturen</b>	Oxni GmbH
	<a href="tel:+41525510040">+41 52 551 00 40</a>		Klosterstrasse 34
			8406 Winterthur

Es müssen die Hinweise aus dem mitgelieferten Produktehandbuch beachtet werden!

**Umgebung** -20°..+90°C  
IP65

### Technische Daten

Gewicht 4 kg  
Einbaulage beliebig  
Oberfläche Stahl vernickelt

### Stirnradgetriebe

Ausgangsdrehmoment 140 Nm  
Max. Ausgangsdrehmoment 252 Nm  
Eingangsdrehzahl 4000 rpm  
Max. Eingangsdrehzahl 8000 rpm  
Übersetzung 7 :1  
Trägheitsmoment 0.45 kgcm<sup>2</sup>  
Wirkungsgrad ≥97 %  
Getriebespiel (P1) ≤3 '

Schmierstoff Synthetisches Schmierfett  
Lebensdauer 30'000 h  
Lärmemission 60 dB

Max. Biegemoment 247 Nm  
Max. axiale Belastung 2850 N

### Integriertes Ritzel

Modul 2  
Anzahl-Zähne 20  
Anpresswinkel 20°  
Steigungswinkel 19°31'24"  
Zahnkreisdruchmesser 42.441  
Profilverschiebungsfaktor +0.4  
Qualität DIN 6



## Getriebeabgang

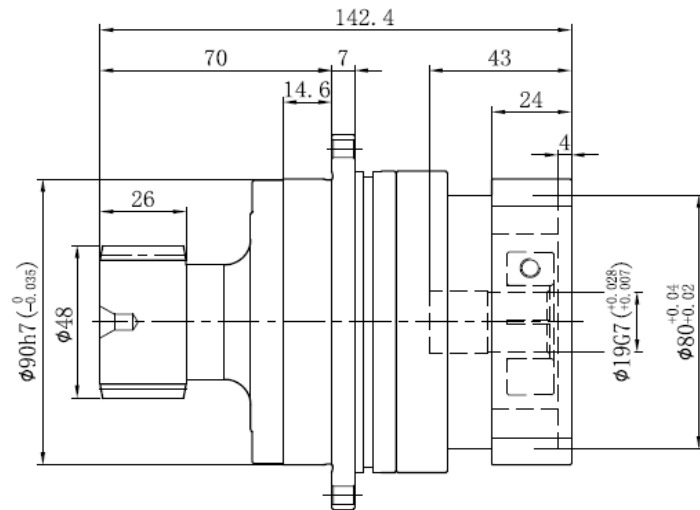
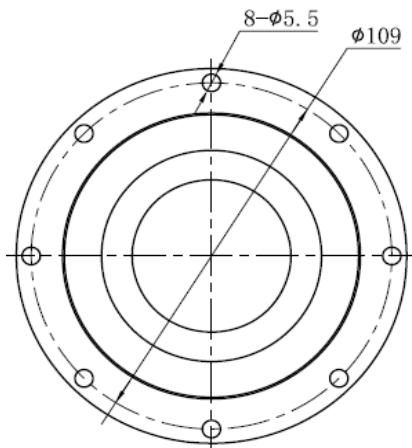

## Motoradapter

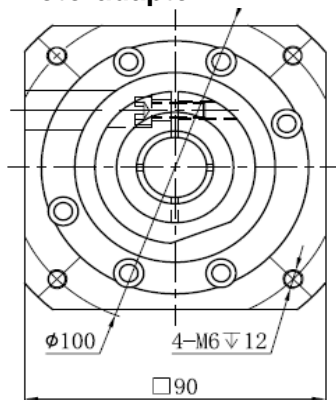

Zentrierring  
Schaft  
Lockkreis  
passend zu

80 mm  
 $\phi 19$  mm  
100 mm  
AKM4xx-AN  
AKM2G-4xx-AN

## Linksammlung

Getriebe	3D Zeichnung	<a href="#">Link</a>
Getriebe	Installation	<a href="#">Link</a>
Oxni	Shop	<a href="#">Link</a>
Oxni		<a href="#">Link</a>

