

<b>Bezeichnung</b>	TCB-090-100-S1-P2		
<b>Oxni Code</b>	63153	Planetengetriebe	
<b>Für Soforthilfe</b>	<a href="mailto:info@oxni.ch">info@oxni.ch</a>	<b>Für Reparaturen</b>	Oxni GmbH
	<a href="tel:+41525510040">+41 52 551 00 40</a>		Klosterstrasse 34
			8406 Winterthur

Es müssen die Hinweise aus dem mitgelieferten Produktehandbuch beachtet werden!

**Umgebung** -20°..+90°C  
IP65

### Technische Daten

Gewicht 5.1 kg  
Einbaulage beliebig  
Oberfläche Stahl

### Stirnradgetriebe

Ausgangsdrehmoment 100 Nm  
Max. Ausgangsdrehmoment 180 Nm  
Eingangsdrehzahl 3000 rpm  
Max. Eingangsdrehzahl 5000 rpm  
Übersetzung 100 :1  
Trägheitsmoment 0.13 kgcm<sup>2</sup>  
Wirkungsgrad ≥94 %  
Getriebspiel (P2) ≤7 '  
Leerlaufmoment 0.28 Nm  
Max. radiale Belastung 3250 N  
Max. axiale Belastung 1625 N

Schmierstoff Synthetisches Schmierfett  
Lebensdauer 20'000 h  
Lärmemission 63 dB



## Getriebabgang

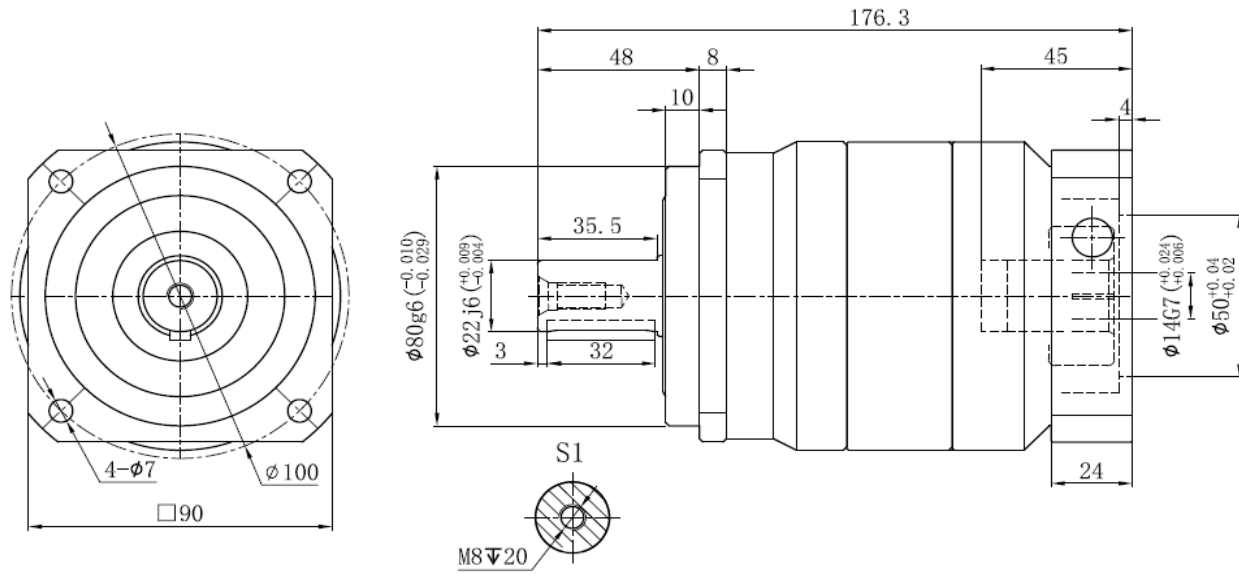

## Motoradapter

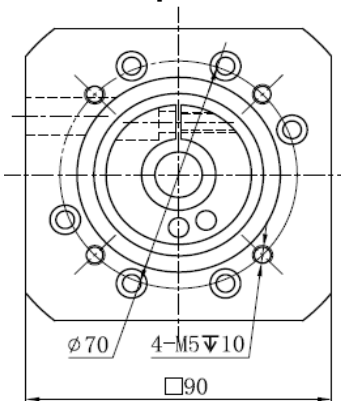

Zentrierring  
Schaft  
Lockkreis  
passend zu

50 mm  
Ø14 mm  
70 mm  
AKM2x-C  
V7E-x06  
V9E-x06

## Linksammlung

Getriebe	3D Zeichnung	<a href="#">Link</a>
Getriebe	Handbuch	<a href="#">Link</a>
Getriebe	Installation	<a href="#">Link</a>
Oxni	Shop	<a href="#">Link</a>

