

Bezeichnung	FZDCU300X65-3.3		
Oxni Code	ABC9	Bremswiderstand	
Für Soforthilfe	info@oxni.ch +41 52 551 00 40	Für Reparaturen	Oxni GmbH Klosterstrasse 34 8406 Winterthur

Es müssen die Hinweise aus dem mitgelieferten Produktehandbuch beachtet werden!

Abmessung	Bodenmontage	Wandmontag
Breite [mm]	449	Klemmen unten!
Höhe [mm]	120	
Tiefe [mm]	275	

Anschluss

-RBext,+RBext	
Schutzklasse	IP20

Elektrische Daten

Widerstand	3.3 Ω
Dauerleistung	1300 W
Spitzenleistung	39000 W bei 1% Einschaltdauer
	19500 W bei 3% Einschaltdauer
	12350 W bei 6% Einschaltdauer
	6500 W bei 15% Einschaltdauer
	4160 W bei 25% Einschaltdauer
	2860 W bei 40% Einschaltdauer
	1950 W bei 60% Einschaltdauer
	1456 W bei 80% Einschaltdauer
Spieldauer	120 s
Nennstrom	19.9 A
Gewicht	5.4 kg

Anschluss

RB1	Bremswiderstand
RB2	Bremswiderstand



Mechanischer Aufbau

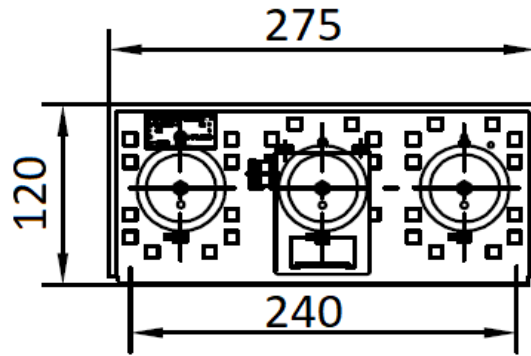
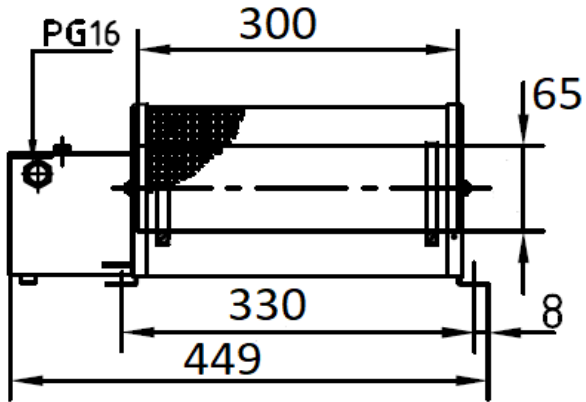

Linksammlung

FZDCU	Zeichnung	Link
FZDCU	Handbuch	Link
FZDCU	CE Zeichnung	Link
Oxni	Shop	Link
Oxni		Link

